

# otb GROUP



*“Innovatie in High Tech machinebouw”*

*by Ron Kok*

- Product gerelateerde machinebouw i.p.v. process gerelateerde machinebouw
- Totale integratie van process, machine en product
- Geen overkill
- Geen speciale ruimtes (clean rooms)
- Zeer korte doorlooptijden
- Machine intelligentie i.p.v. “handjes”
- Local-for-local productie mogelijk
- Zeer lage “Cost of Ownership” van het eindproduct
- Geen grote investeringen in dure infrastructuur

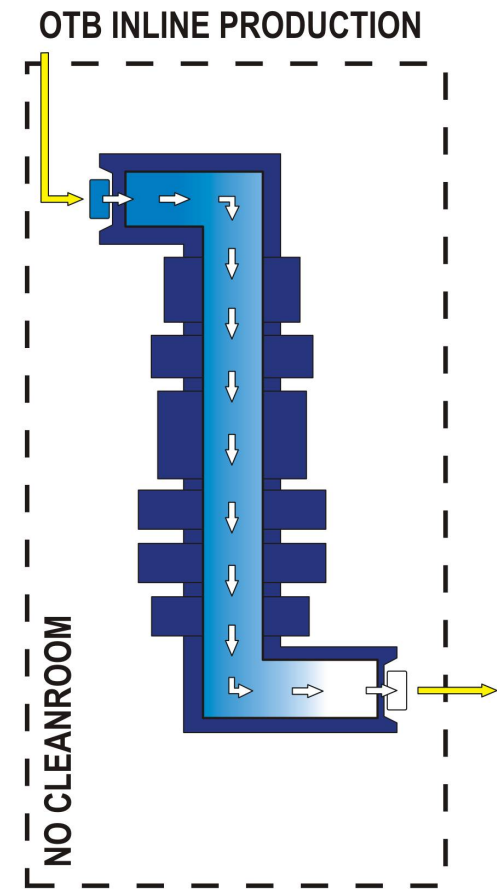
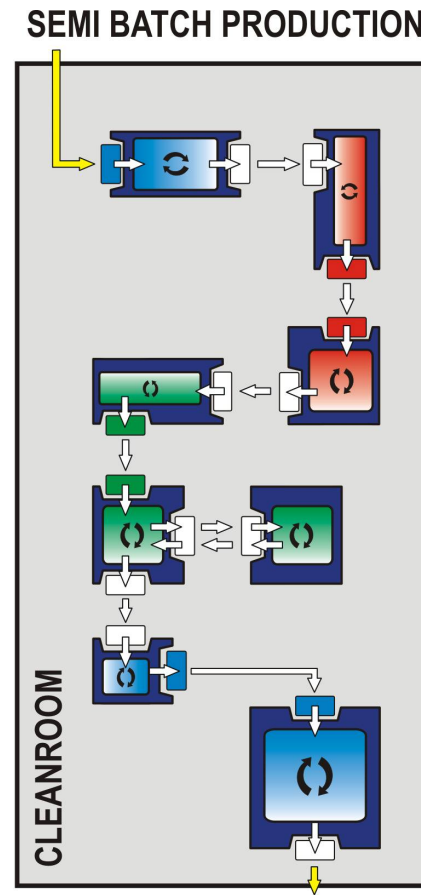
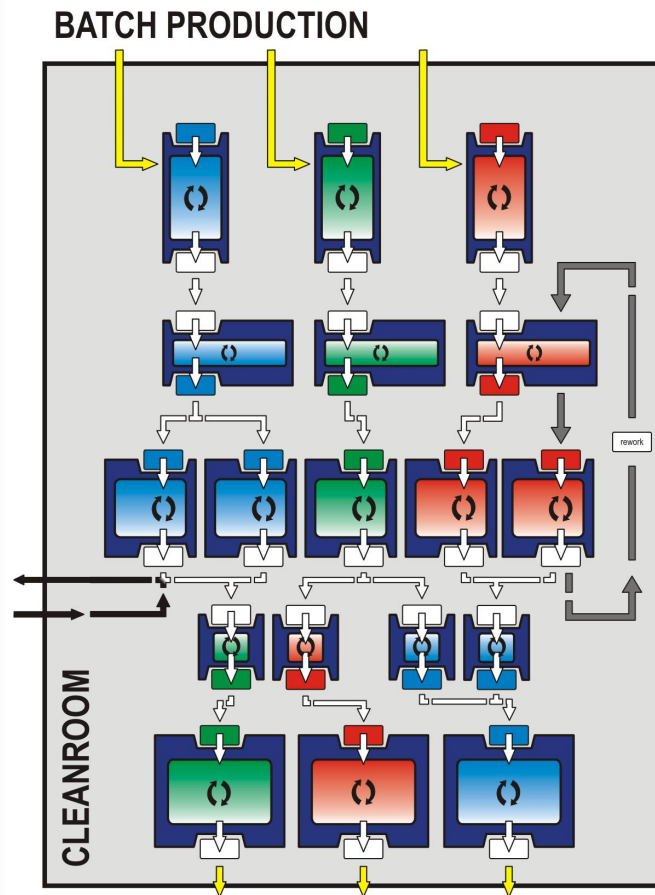

- Tegenwerking van de bestaande industrie (bedreigend)
- Financiering binnen Nederland onmogelijk vanwege belangenverstremelingen met de bestaande industrie
- One man show
- De kleren van de keizer..... Probleem!
- Snelheid en “time-to-market” zeer belangrijk
- Mentaliteit van de organisatie
- Veel proces-stappen moeten aangepast worden op het product/  
machineconcept  
bijv. cyclustijden depositiesnelheden

- Disposable contact lenzen lijn



- Brillenglazen productielijn (multifocal)

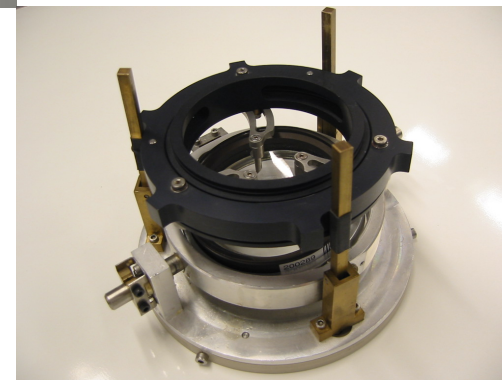

- PV Solar lijn

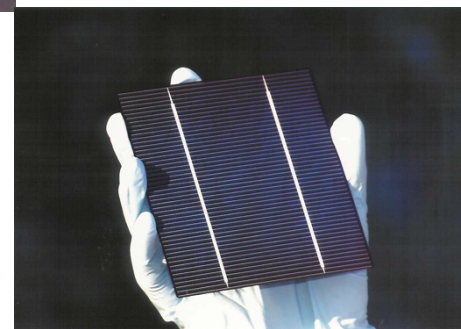

- Spuitgietmachine





- En dan dit jaar....de eerste volautomatische PLED Flat Panel Display lijn

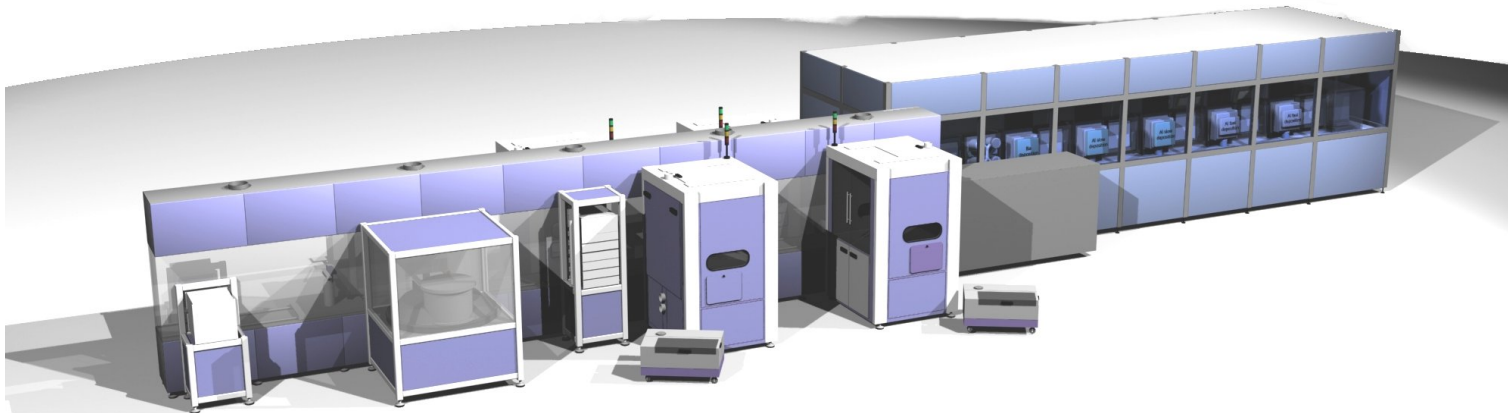

- Research tool voor PLED Flat Panel Displays

Samenwerking met TNO/DPI voor inline productie van Plastic Electronica (platform gedachte)

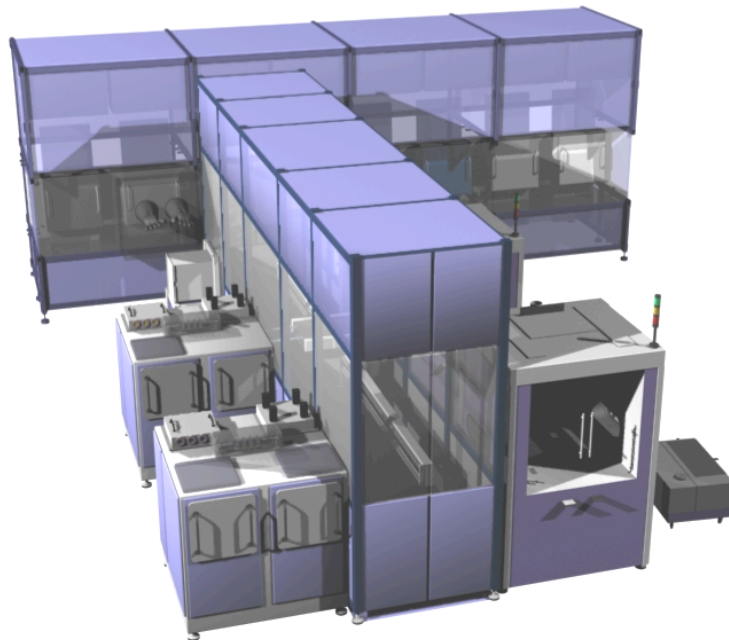

- En in ontwikkeling....volautomatische AMTFT backplane lijn voor de aansturing van FPD's

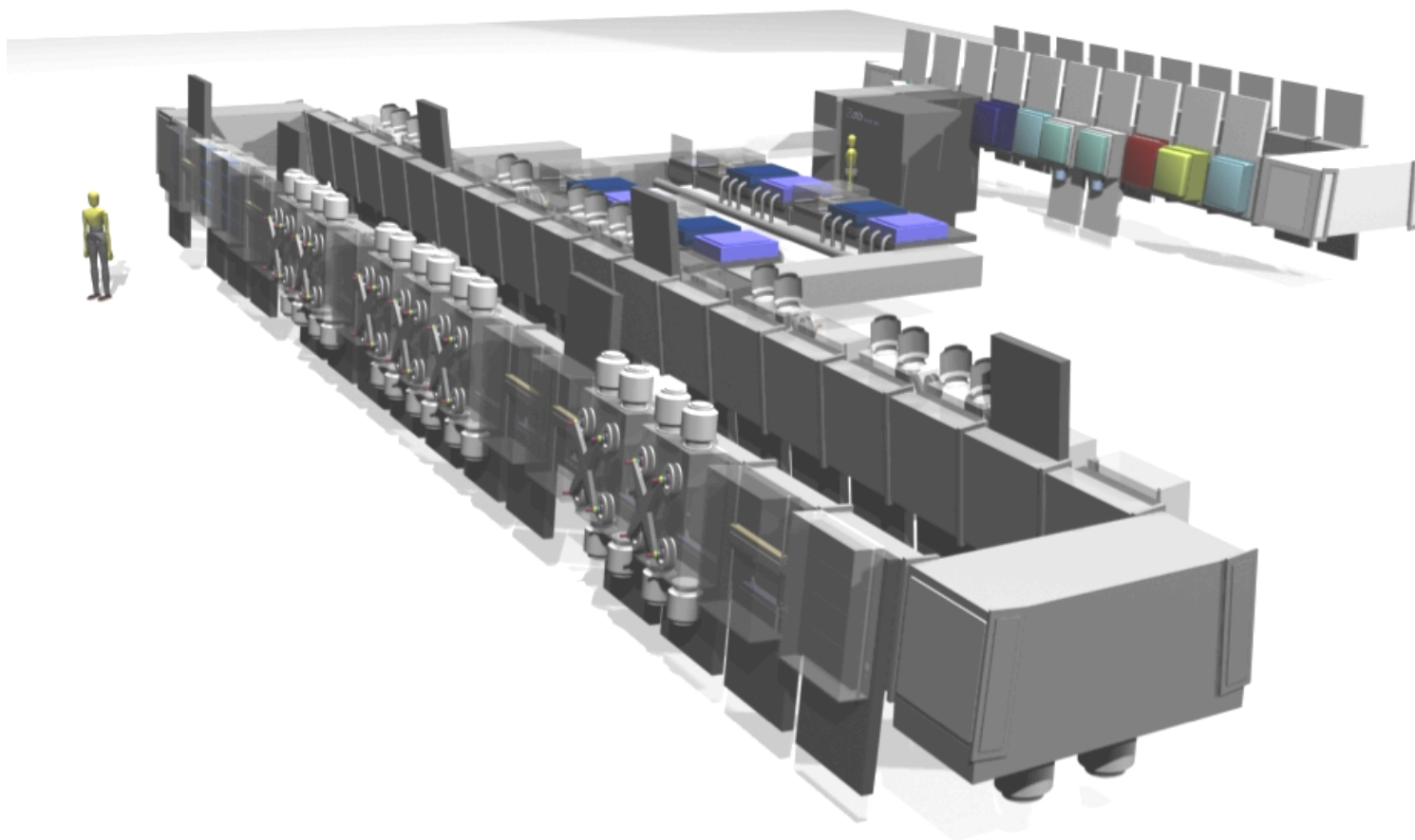

***“Ook in Nederland kun je concurrerend  
Displays maken, maar dat kunnen wij niet  
alleen!”***

***Overheid, bedrijfsleven, kennis instituten en  
financiële instellingen moeten dit samen doen!***